



SEPARATION NEU GEDACHT

Der Separator XSplit®: effizient im Einsatz -
einfach in der Wartung

VOGELSANG – LEADING IN TECHNOLOGY

VOGELSANG







Fest und flüssig sauber trennen

Der Separator XSplit®: wirtschaftlich und servicefreundlich dank innovativer Konstruktion

Der Separator XSplit von Vogelsang kombiniert das bewährte Konzept der Pressschneckenseparatoren mit einer völlig neuartigen Konstruktion, woraus sich einzigartige Features und viele Vorteile für den Anwender ergeben.

Bei der Entwicklung des neuen Separators XSplit hat Vogelsang das bewährte Funktionskonzept der Pressschneckenseparatoren aufgegriffen und dabei die technische Umsetzung völlig neu gedacht. So wurde beispielsweise der Antrieb an der Feststoffseite angebracht und die sichere Stopfenbildung über eine Verschlusscheibe aus Elastomer-Kunststoff realisiert. Diese, und viele weitere Features machen das System einzigartig.

Da der Antrieb hinter dem Feststoffauslass liegt, kann auf eine extra Wellenabdichtung verzichtet werden. Das reduziert die Verschleißteilkosten und den Zeitbedarf für Wartungsarbeiten. Auch der Zugriff auf Sieb und Schnecke ist so mit wenigen Handgriffen gegeben. Wie man es von Vogelsang kennt, sind Service- und Wartungsarbeiten schnell und einfach vor Ort erledigt. Außerdem ist das Anlaufverhalten des neuen Separators XSplit im Vergleich zu marktüblichen Separatoren sehr ruhig.

Dabei erreicht der XSplit Trockensubstanz-Gehalte von bis zu 40 Prozent. Möglich macht dies eine aus hochwertigem Elastomer gefertigte Verschlusscheibe im Pressbereich. Sie steht für den optimalen Widerstand gegen den Pressdruck der Schnecke und sorgt zusammen mit der Pressschnecke für eine gleichmäßige und zuverlässige Stopfenbildung ohne die Zugabe von Hilfsmitteln – und das nahezu ohne anfängliche Leckage. Je nach Medium und Konsistenz stehen darüber hinaus unterschiedliche Siebvarianten zur Auswahl, wodurch äußerst zuverlässige Separationsergebnisse gewährleistet werden.

Optimales Anlaufverhalten
beim Starten des Separators

Geringer Platzbedarf
dank kompakten Designs

Vielfalt an Siebvarianten für zuverlässige
Separationsergebnisse mit jedem Medium

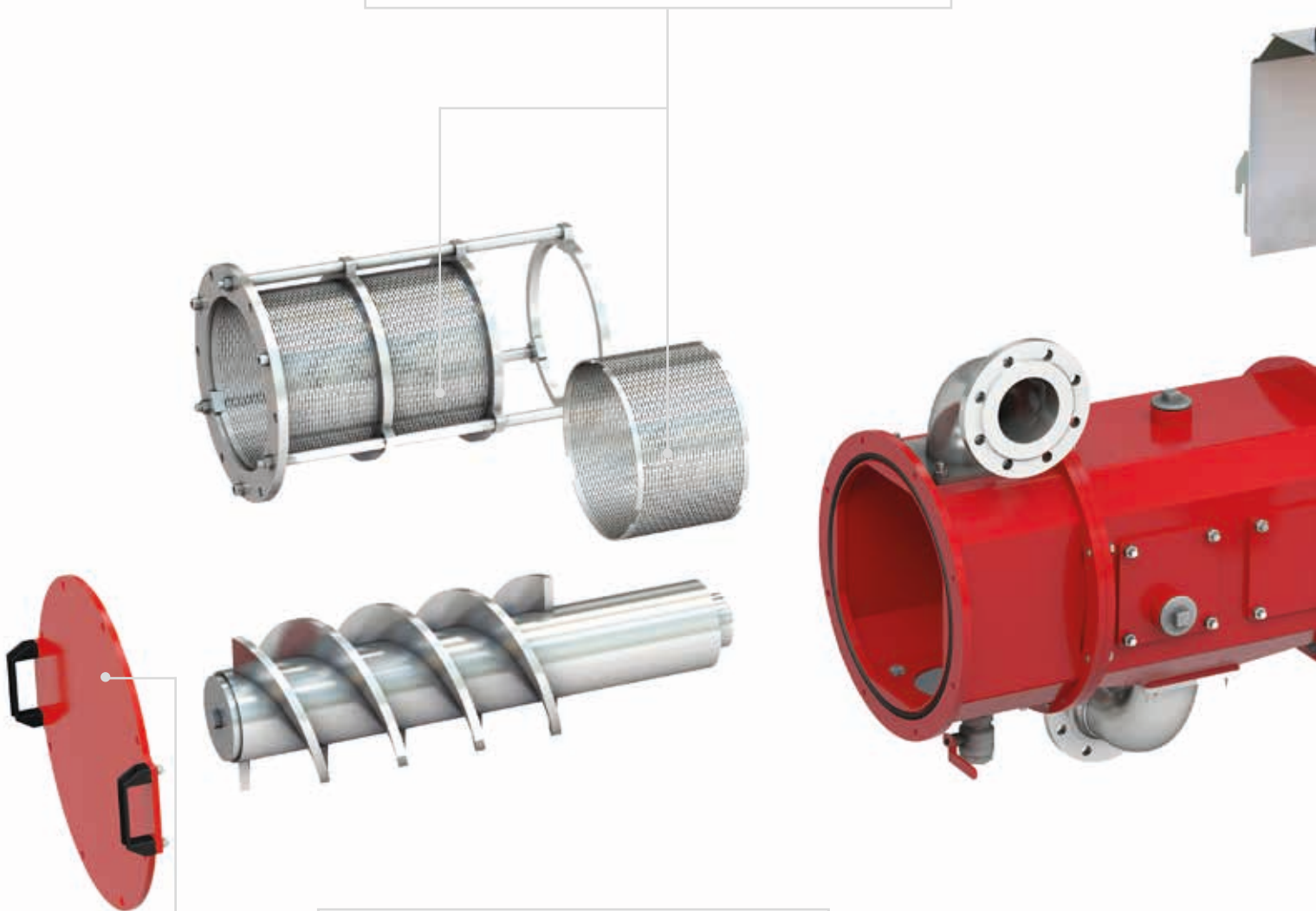

Sehr einfacher Zugriff auf Sieb
und Schnecke für schnellen Service

Hohe TS-Gehalte von
bis zu 40 Prozent möglich

Keine extra Wellenabdichtung erforderlich dank innovativer Antriebsanordnung hinter dem Feststoffauslass

Individuell einstellbarer Pressbereich für bedarfsgerechten TS-Gehalt



Zuverlässige Stopfenbildung



Durch die gut erreichbare Wartungsklappe ist der Zugriff auf die Pressschnecke und das Sieb jederzeit sehr einfach möglich.

TECHNISCHE DATEN

Durchsatzleistung	Bis zu 50 m ³ /h
TS-Gehalt	Bis zu 40 %
Drehzahl	15 - 36 U/min
Antriebsleistung	4 - 7,5 kW
Maße LxBxH in mm	1.450 x 550 x 950

Vorteile des XSplit®

- Trockensubstanzgehalt einfach individuell einstellbar
- Zuverlässige Stopfenbildung ohne Zugabe von Hilfsmitteln
- Keine extra Wellenabdichtung erforderlich
- Servicefreundlich und wartungsarm
- Optionale hydraulische Verstellung VarioAdjust, auch als Nachrüstlösung
- Bis zu 40 Prozent Trockensubstanzgehalt

VarioAdjust

Hydraulische Präzision auf Knopfdruck

Maximale Kontrolle und Verschleißfestigkeit

Mit VarioAdjust erhalten Sie eine innovative, hydraulische Verschlusseinheit die Ihnen volle Kontrolle über den Feststoffauslass, den TS-Gehalt und die Durchsatzleitung bietet. Das Herzstück des Systems ist ein robuster Verschlusskonus, der den Feststoffstopfen präzise aufbaut und dessen Größe steuert. Die Einstellung erfolgt spielend leicht mittels hydraulischer Pumpe, während ein Manometer Ihnen jederzeit die genaue Kontrolle des Drucks ermöglicht, der anschließend vom VarioAdjust konstant gehalten wird, - unabhängig vom Feststoffaufkommen. Sie profitieren von einem gleichbleibend optimalen Prozessablauf. VarioAdjust wurde aus verschleißfestem Stahl entwickelt, um auch den härtesten Anforderungen standzuhalten. Für besonders abrasive Medien und Anwendungen in Landwirtschaft und Biogas bietet es sehr hohe Standzeiten und absolute Zuverlässigkeit.

Einfach und flexibel anpassbar

Einer der größten Vorteile des VarioAdjust liegt in der Flexibilität. Während herkömmliche Systeme Werkzeuge und manuelle Anpassungen erfordern, können Sie bei der VarioAdjust den Pressdruck ohne zusätzlichen Aufwand direkt während des Betriebs variabel einstellen. So reagieren Sie schnell und flexibel abseits des Separators, auf wechselnde Anforderungen und Medien – ohne unnötige Unterbrechungen oder komplexe Einstellungen.

Für wen ist VarioAdjust ideal?

VarioAdjust ist die perfekte Lösung für alle, die hohe Feststoffanteile verarbeiten, sich eine maximale Langlebigkeit wünschen und gleichzeitig von einer komfortablen Einstellung und Anpassung des Separators im laufenden Betrieb profitieren möchten. Besonders in anspruchsvollen Bereichen und Anwendungen wie z.B. in Biogasanlagen, im überbetrieblichen Einsatz oder bei abrasiven Medien bietet die VarioAdjust einen unschätzbaren Mehrwert.



Hydraulische Verstellung VarioAdjust: Mittels Handpumpe wird der Hydraulikdruck in der Verstellung angepasst, wodurch sich der Anpressdruck dem Medium anpasst.

TECHNISCHE DATEN

TS-Gehalt	Bis zu 40 %
Max. Druck	25 bar
Verstellung	Stufenlos

Die Vorteile auf einen Blick:

- **Variable Einstellung:** Hydraulischer Druck kann flexibel und komfortabel während des Betriebs angepasst werden
- **Langlebigkeit:** Gefertigt aus verschleißfestem Stahl für lange Standzeiten
- **Automatischer Betrieb:** Je nach Feststoffanfall passt sich das System automatisch an und hält so den Prozess stabil
- **Werkzeuglose Anpassung:** Keine Werkzeuge nötig, um den TS-Gehalt des Feststoffs zu regulieren
- **Konstanter Gegendruck:** Dank Stickstoffblase werden Schwankungen eigenständig ausgeglichen

XSplit Compact

Kompakte Systemlösung für den eigenen Betrieb

Der neue XSplit Compact erweitert das bewährte Separationsportfolio von Vogelsang um eine kompakte Lösung für den eigenmechanisierten Betrieb. Speziell konfiguriert für mittelständische und kleine Betriebe, bietet der XSplit Compact die bekannten Vorteile des XSplit-Systems in kleinerer Bauform.

Das Herzstück des Systems bildet der Pressschneckenseparator XSplit, der zusammen mit einer R-Pumpe auf einem stabilen Ständerwerk montiert ist. Die integrierte Drucksteuerung sorgt für eine einfache und präzise Bedienung, sodass das Zusammenspiel der Komponenten optimal aufeinander abgestimmt ist. Dank seines geringen Gewichts und der kompakten Größe lässt sich der XSplit Compact flexibel an unterschiedlichen Einsatzorten platzieren und kann bei Bedarf platzsparend verstaut werden. Zudem verfügt das Ständerwerk über integrierte Zinkaufnahmen, was den Transport und die Lagerung weiter vereinfacht.

Der XSplit Compact ist die perfekte Kombination aus Separation, Pumpentechnik und Steuerung für den Eigenbedarf und bietet eine effiziente Lösung für kleinere Betriebe, die ihre Gülle- oder Gärrestaufbereitung optimieren möchten.

TECHNISCHE DATEN

Durchsatzleistung	10 m ³ /h
Abwurfhöhe	1,5 m
Gewicht	875 kg
Antrieb XSplit	4 kW
Antrieb Pumpe	4 kW

Vorteile des XSplit Compact

- Bis zu 40 Prozent Trockensubstanzgehalt
- Perfekt aufeinander abgestimmte Bauteile
- Bringt alle Vorteile des XSplit, wie beispielsweise die Servicefreundlichkeit mit
- Druckgesteuertes Steuerungselement für einen reibungslosen Betrieb
- Einfacher Transport dank Zinkaufnahmen
- Kompakter Aufbau für geringen Platzbedarf in Betrieb und Lagerung



Ihr Separator ihre Wahl

Individuelle Ausstattungsmöglichkeiten für höchste Effizienz

Der XSplit Pressschneckenseparator bietet vielseitige Ausstattungsoptionen für Ihre Anforderungen. Wählen Sie zwischen unterschiedlichen Unterkonstruktionen für die optimale Anpassung an Ihre Bedürfnisse.

Drei Steuerungsoptionen - Basic, Pro und Expert - bieten die passende Lösung für jede Bedienung. Entdecken Sie die vielseitigen Möglichkeiten für Ihren XSplit Separator!

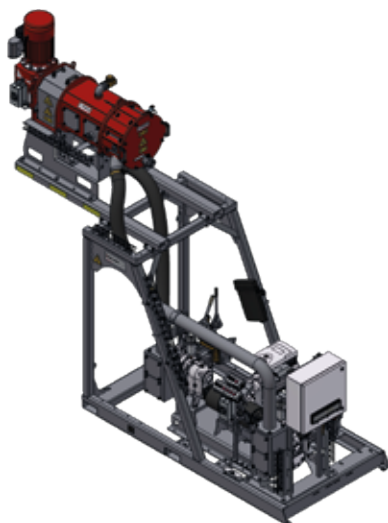

Ständerwerk

- Auf 1,80 m Höhe separieren, erweiterbar auf 2,80 m oder 3,80 m
- Alle Komponenten in einer kompakten Einheit



Hubwerk Basic

- Auswurfhöhe von 2,80 m
- Hydraulische Höhenverstellung
- Einfache Wartung und Reinigung des XSplits
- Alle Komponenten in einer kompakten Einheit
- Zinkaufnahmen für einfachen Transport
- Steuerung Professional in Einheit verbaut



Hubwerk Pro auf Fahrgestell

- Separationshöhe von 3,60 m
- Mobiler Einsatz für mehr Flexibilität
- Einfache Reinigung und Wartung des XSplits

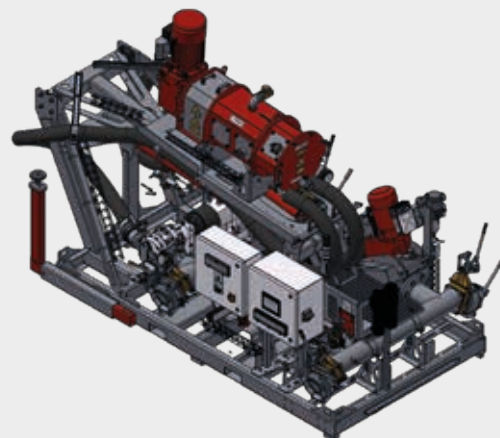

Hubwerk Pro

- Separationshöhe von 3,00 m
- Effiziente Arbeitsabläufe durch schnelle Anpassungsfähigkeit
- Einfache Wartung und Reinigung des XSplits
- Alle Komponenten in einer kompakten Einheit
- Steuerung Expert in Einheit verbaut

Steuerungsvarianten

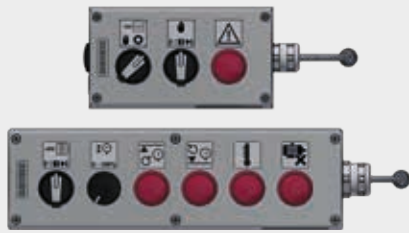

Steuerung Basic

- Leicht verständliche Steuerung für den alltäglichen Betrieb
- Hauptschalter mit Not-Aus-Funktion
- Wartungsanschlüsse für die einzelnen Komponenten

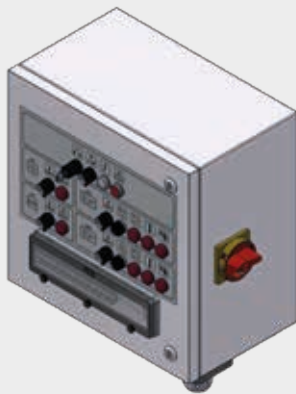

Steuerung Professional

- Bedienungseinheit integriert
- Hand- und Automatikbetrieb
- Steuerung von XSplit Separator, Pumpe(n) und RotaCut Zerkleinerer
- Edelstahlgehäuse



Steuerung Expert

- 7" Touchdisplay
- Integrierte Energieverteilung
- Hand- und Automatikbetrieb

Effiziente Separation durch maßgeschneiderte Lösungen

Für eine wirtschaftlich erfolgreiche Separation kommt es nicht nur auf eine breite Auswahl an Unterkonstruktionen und optimal angepasste Steuerungen an, sondern auch auf die richtigen Zusatzkomponenten wie Pumpen und Zerkleinerer.

Vogelsang bringt hier umfassende Expertise ein: Wir unterstützen Sie dabei, die idealen Komponenten und Ausführungen für das Pumpen und Aufbereiten von Wirtschaftsdüngern und Gärresten zu bestimmen – perfekt abgestimmt auf Ihre spezifischen Anforderungen.

Passen Sie den Separator an Ihre Bedürfnisse an:

- Hydraulische Verstellung VarioAdjust für die flexible Einstellung der TS-Gehalte vom Boden aus
- Siebkörbe in den Größen 0,5 mm, 1 mm und 2 mm erhältlich (2mm in der einzigartigen, vorteilhaften modularen Siebkorb Bauweise)
- HeavyDuty SetUp für besonders intensive Nutzung
- Überlauf für weitere Nutzung vorhandener Pumpen





Drehkolbenpumpe

Die Drehkolbenpumpe der VX- und IQ-Serie ist die ideale Lösung für den Zu- und Abführprozess. Als wahre Kraftpakete kombinieren sie Langlebigkeit, Effizienz und eine einfache Wartung, um selbst anspruchsvollste Aufgaben mühelos zu bewältigen. Mit ihrem robusten Design und dem innovativen InjectionSystem bieten sie einen zuverlässigen Schutz vor Fremdkörpern. Dank der HiFlo-Kolben arbeiten die Pumpen pulsationsfrei, was für einen ruhigen Betrieb sorgt. Dank dem zusätzlichen QuickService-System sind die Pumpen schnell und einfach an Ort und Stelle gewartet.



RotaCut Zerkleinerer

Der Nass-Zerkleinerer RotaCut schützt Anlagen effektiv vor groben Fremdkörpern. Mit hoher Schneidleistung zerkleinert er Faserstoffe in flüssigen Medien, während das Gehäusedesign Fremdkörper abscheidet. Anpassbare Schneidsiebe und verschiedene Bauformen ermöglichen flexible Einsätze. Die Automatic Cut Control (ACC) sorgt für konstanten Anpressdruck und Schneidleistung. Wartungsarbeiten sind durch das QuickService System schnell erledigt. Robuste Bauweise und maximale Effizienz machen den RotaCut unverzichtbar für den Schutz der Pumpentechnik.



Exzentrerschneckenpumpe

Die HiCone und CavityComfort-Exzentrerschneckenpumpen, fördern zuverlässig dünnflüssige bis hochviskose Medien dank ihres positiven Verdrängerprinzips. Das innovative Servicekonzept ermöglicht schnellen Zugang zu Rotor und Stator, wodurch Wartungszeiten deutlich verkürzt werden. Der Austausch von Fördererelementen erfolgt unkompliziert, und der Schwenkmechanismus erleichtert den Zugang ohne Rohrleitungs-demontage. Mit der bewährten Cartridge-Dichtung ist auch der Dichtungswechsel schnell erledigt. Das strömungsoptimierte Sauggehäuse minimiert Verstopfungen und sorgt für eine hohe Effizienz. Robust konstruiert, bieten sie eine lange Lebensdauer und zuverlässigen Betrieb.

Unser Angebotspektrum

Wir bieten Lösungen für die folgenden Segmente:
ABWASSER, AGRARTECHNIK, BIOGAS, INDUSTRIE,
VERKEHRSTECHNIK



Unser breites Produkt- und Leistungsprogramm

- Ausbringtechnik
- Beratung und Service
- Datenmanagement und Steuerungstechnik
- Desintegrationstechnik
- Feststoffdosierer
- Maßgeschneiderte Lösungen für Spezialanwendungen
- Nass- und Feststoffzerkleinerung sowie Separationstechnik
- Pumpen und Pumpsysteme
- Ver- und Entsorgungssysteme für Bahn, Bus und Boot

Copyright 2024 Vogelsang GmbH & Co. KG

Da Produktverfügbarkeit, Erscheinungsbild, technische Spezifikationen und Details der kontinuierlichen Entwicklung unterliegen, sind sämtliche Angaben dazu ohne Gewähr. Vogelsang®, BioCut®, BlackBird®, CC-Serie®, EnergyJet®, HiCone®, PreMix®, RotaCut®, XRipper®, XSplit® und XTill® sind in ausgewählten Ländern eingetragene Marken der Vogelsang GmbH & Co. KG, Essen (Oldenburg), Deutschland. Alle Rechte inklusive Grafik und Bilder sind vorbehalten.

XSplit Separator_DE_11207724_MET0000433 – Gedruckt in Deutschland

Vogelsang GmbH & Co. KG
Holthöge 10 – 14 | 49632 Essen (Oldenburg) | Deutschland
Telefon: +49 5434 83 - 0 | Fax: +49 5434 83 -10
germany@vogelsang.info

vogelsang.info

